

C'est Franke.

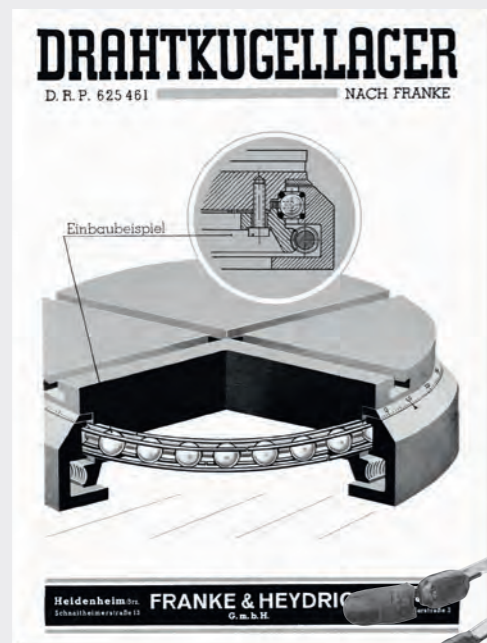

La Connaissance

Nos pistes de roulements spécialement profilées assurent le fonctionnement et la performance de nos roulements.

Notre Invention

Nous mettons en place des pistes de roulement durcies dans un logement spécifique. Le roulement délivre donc tout son potentiel quelle que soit la matière ou la forme des bagues dans lesquelles il est inséré.

La Valeur Ajoutée

En raison de son design, le roulement sur joncs demande un encombrement particulièrement réduit et vous laisse une liberté quasi-totale dans le choix de la matière et de la forme de son logement. Le poids est également faible, ce qui limite la puissance nécessaire au fonctionnement.

La technologie évolue, le principe demeure.

Ci-dessus la première brochure de 1949 dévoilant les roulements sur joncs et leur apport à l'industrie de la manutention.



Découvrez d'autres étapes passionnantes de Franke :

www.franke-history.com

4 

point de contacts préchargés pour reprendre les efforts dans toutes les directions.

28

représentants dans le monde entier, pour un service client de proximité.



95% 

de nos produits sont des solutions spécialement conçues pour les besoins de nos clients.

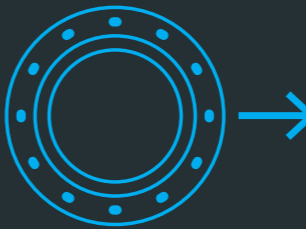
1 

nouveau prototype sort chaque semaine de l'usine.

340



employés dédiés aux besoins de nos clients, au siège de la société à Aalen (Allemagne).

1  to 12 mm

Le diamètre de nos joncs durcis et profilés destinés à nos roulements.



110.000

roulements de tous types fabriqués chaque année et

40.000 m

mètres de guidage linéaire.

40 to 2.000 mm

les diamètres dans lesquels les roulements sur joncs Franke sont disponibles.

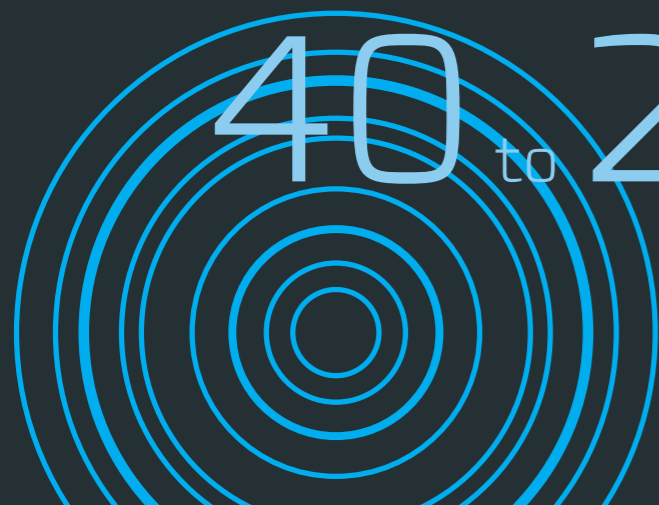
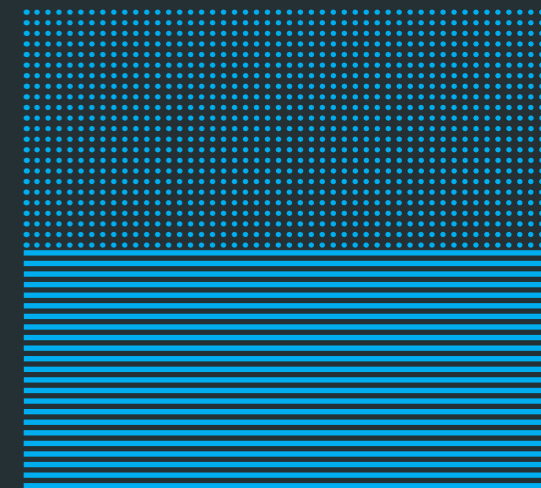



Nos employés représentent l'excellence, le meilleur niveau de qualité et nos valeurs. C'est Franke.

Daniel Groz
Actionnaire,
Directeur Général

Sascha Eberhard
Directeur général

Innovation in Motion

Franke est l'inventeur du roulement sur joncs et le leader mondial du développement et de la production de système de guidage légers. Notre gamme de produit propose des systèmes rotatifs et linéaires, avec ou sans motorisation.

Notre compétence-clé est de collaborer avec nos clients afin de leur proposer des solutions innovantes. La flexibilité de conception autour de nos roulements permet de toujours arriver à un résultat optimal pour votre application.

Notre philosophie est de pousser nos produits vers de nouveaux horizons et de nouvelles applications. Depuis toujours nous mettons tous nos moyens sur la conception, la qualité et le service client, ceci afin d'assurer que nos produits continuent de relever de nouveaux défis et puissent satisfaire les utilisateurs.

À la Limite du Possible

Ce roulement high-tech composé de bagues aluminium imprimées en 3D (procédé SLS) atteint un poids ultra léger de 800 grammes - 14 fois moins que son équivalent classique en acier.



Adaptable individuellement

Par exemple, vous pouvez obtenir des roulements sur joncs avec ces propriétés:



résistant à la corrosion



sécurité alimentaire



hautement dynamique



sans lubrifiant



ultra-léger



extrêmement résistant au froid et à la chaleur

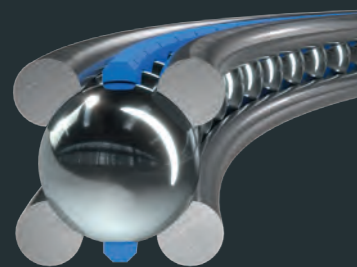

Roulements sur joncs

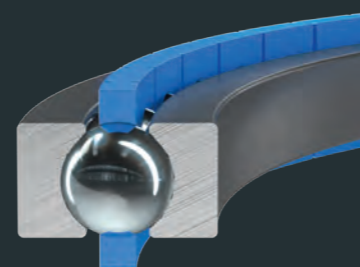

Roulements minces

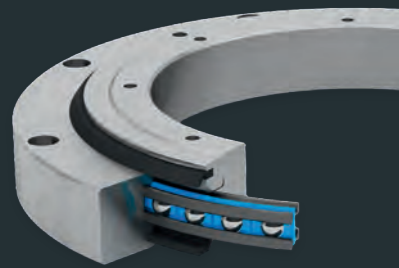

Couronnes d'orientation



Rotary Torques

Roulements sur Joncs

Les roulements sur joncs Franke sont compacts, légers et très performants. Ce système à 4 points de contacts est disponible dans des diamètres de 40 à 2000mm sous la forme de roulements minces, couronnes d'orientation, tables rotatives ou couronnes motorisées "direct drive".

Regardez cette vidéo pour découvrir la particularité du principe Franke pour les roulements à billes.

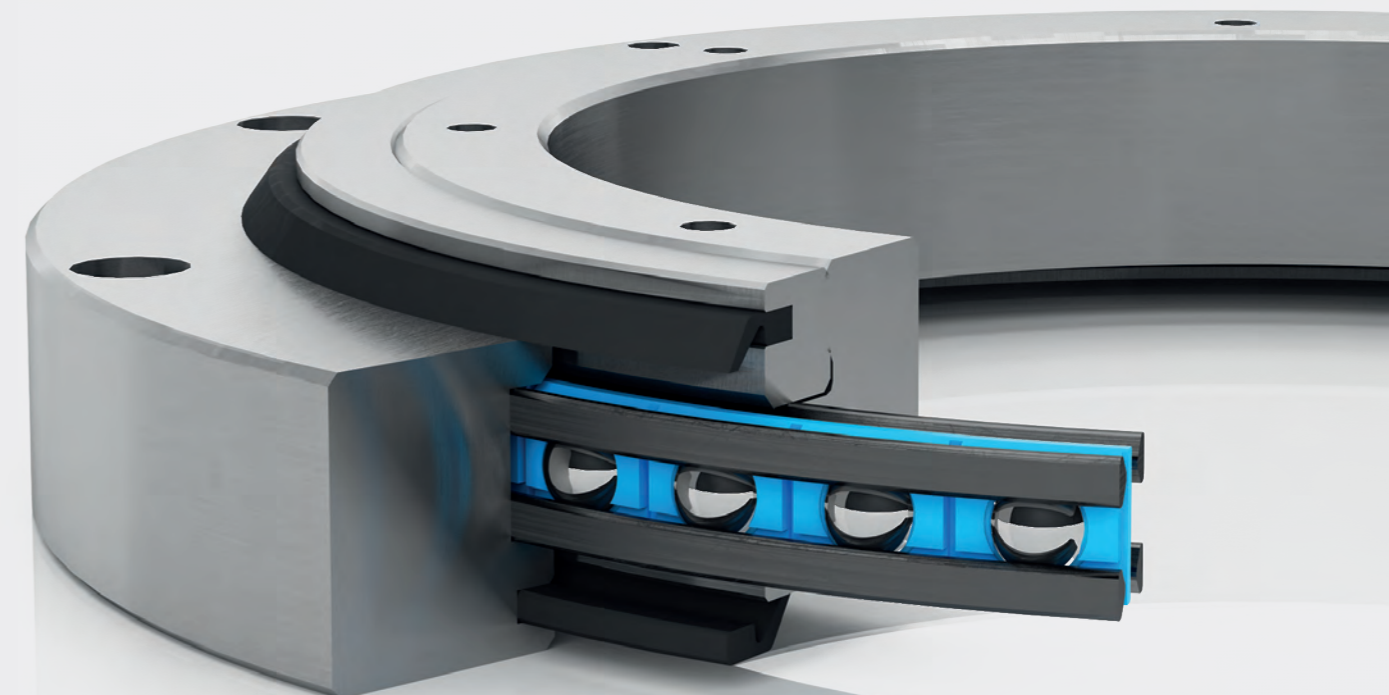

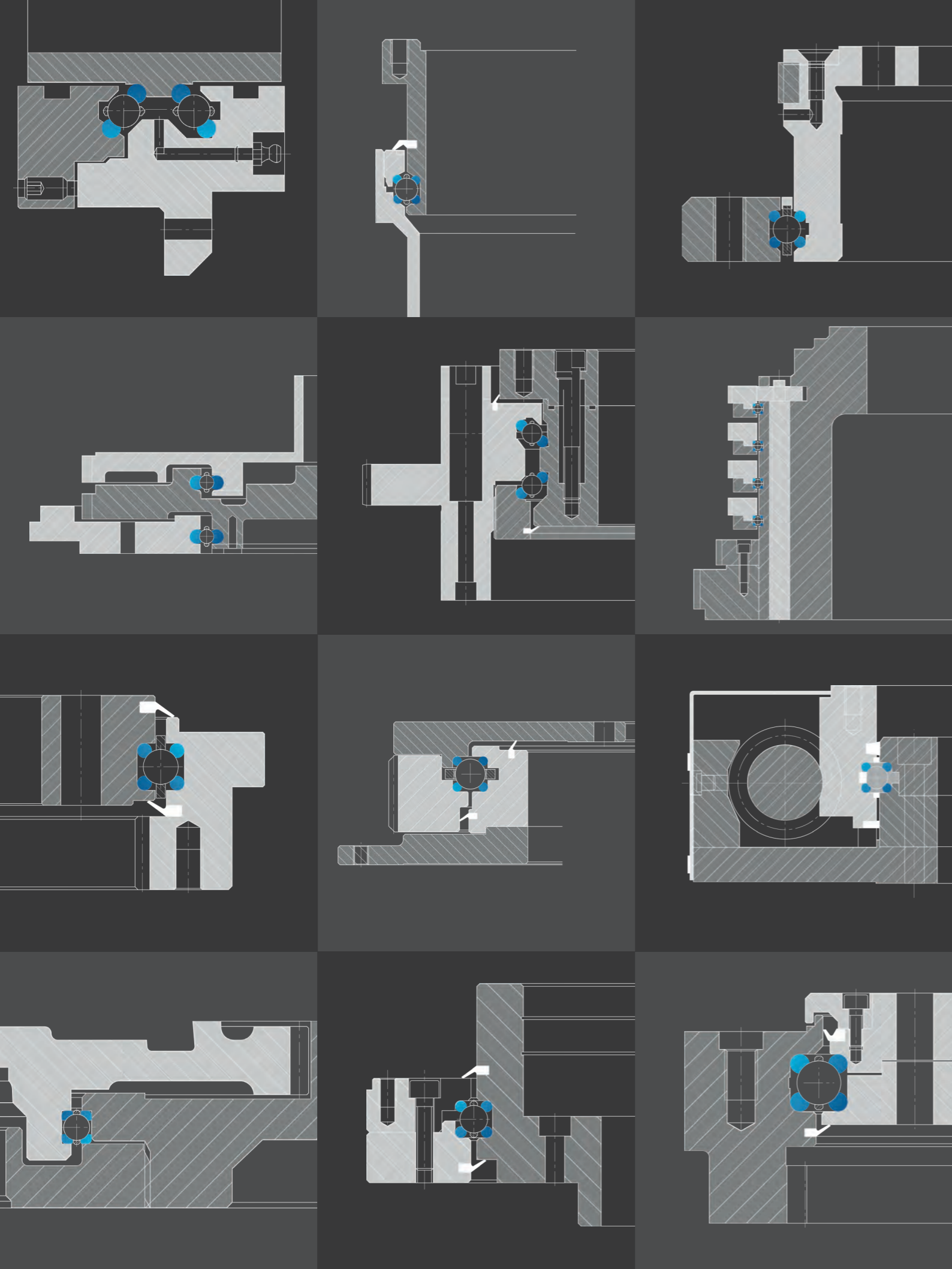

Innombrables Possibilités

Les roulements Franke permettent un gain de place appréciable pour les clients. Nous collaborons avec eux pour développer précisément la solution adaptée à leurs besoins.

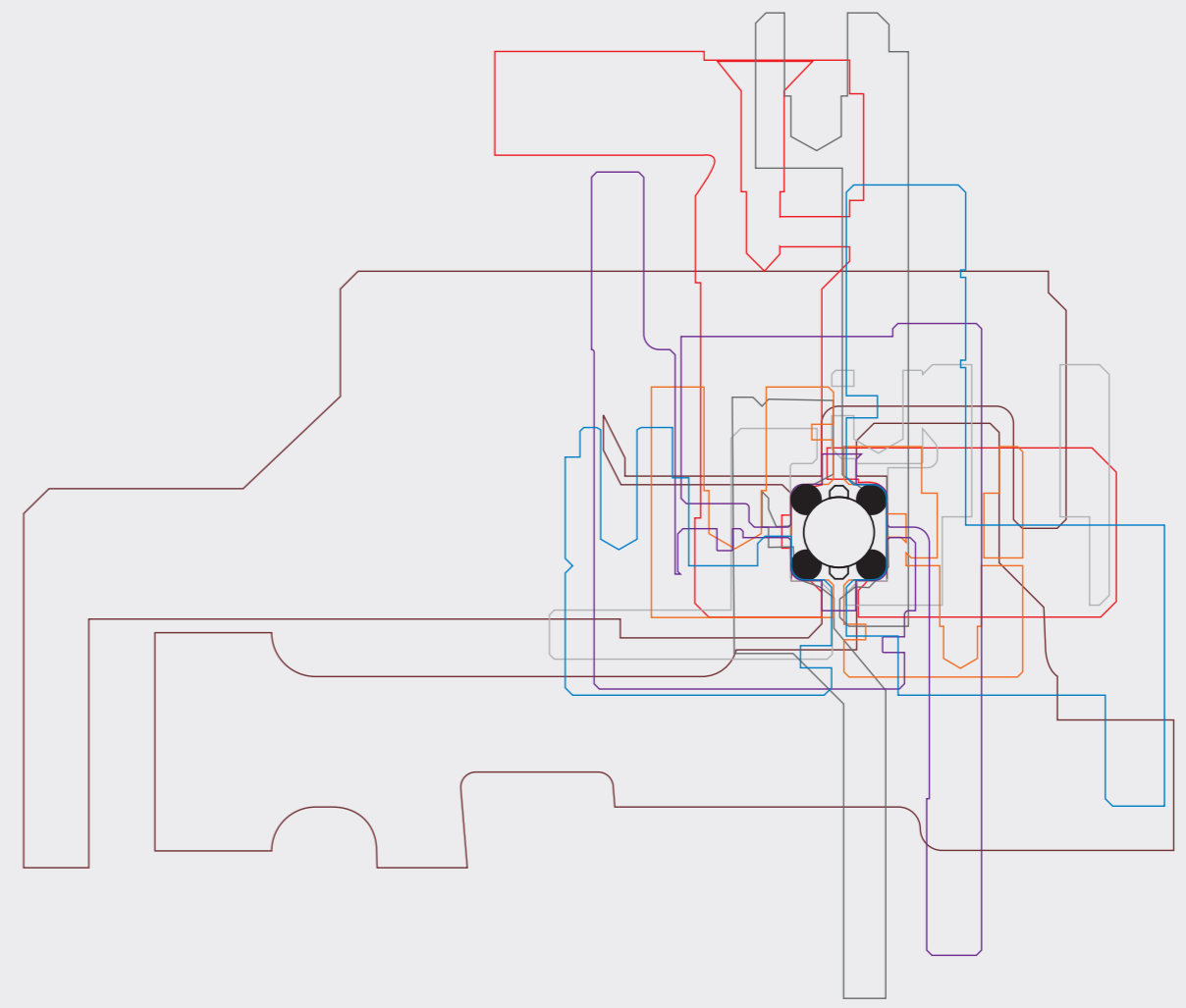

Industrie Automobile



Stockage d'Antenne

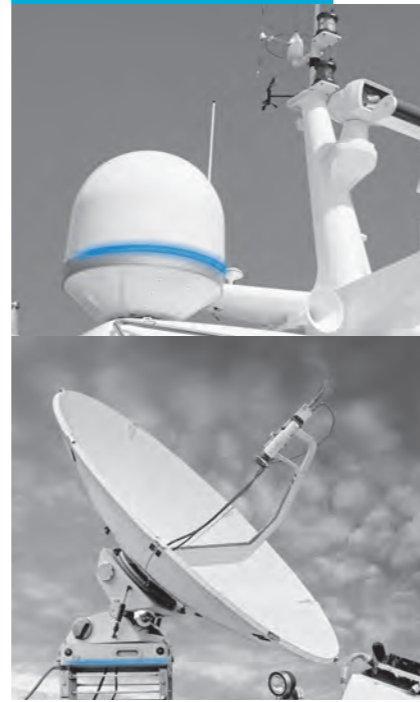

Scanner Médical



Placement

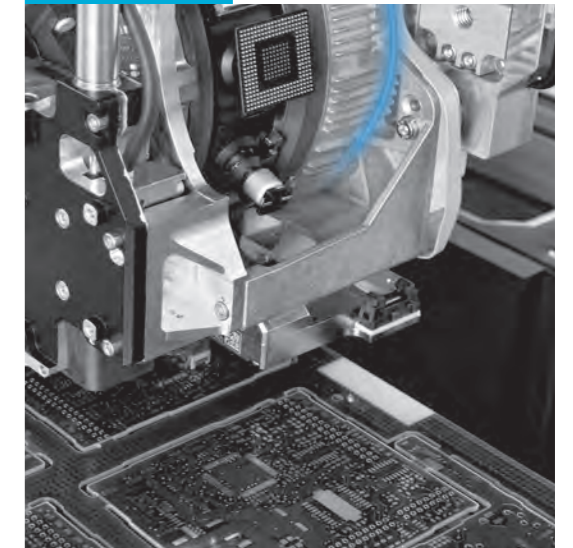

Caméra Aérienne



Usine d'Embouteillage



Appareil Radiographique Articulé



For All Industries

Franke Wire Race Bearings offer substantial design freedom and free selection of material. The minimal mounting space is ideal for innovative design.

Ventilateurs industriels

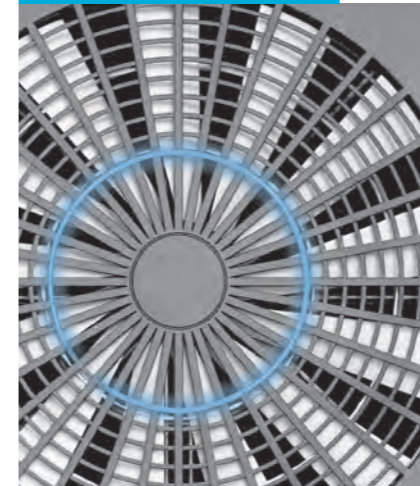

Entraînement Direct



Technologie de la sécurité



Industrie Automobile



Magasin d'Outils

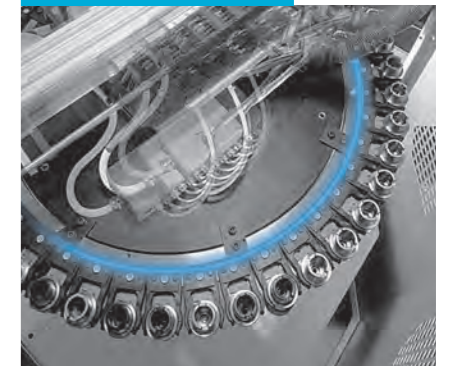

Adaptable individuellement

Par exemple, vous pouvez obtenir des systèmes linéaires avec ces propriétés:



amagnetic



sécurité alimentaire



hautement dynamique



sans lubrifiant



compatible avec les salles blanches



anodisé en couleur

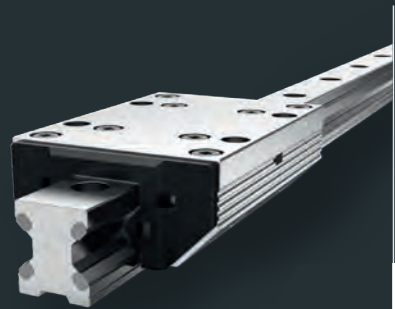

Double Rails avec Cassette

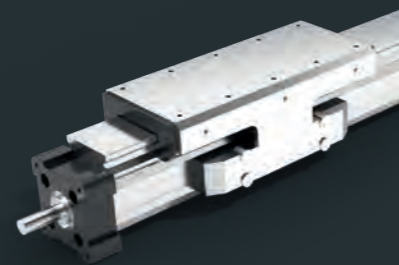

Tableaux linéaires Modules linéaires

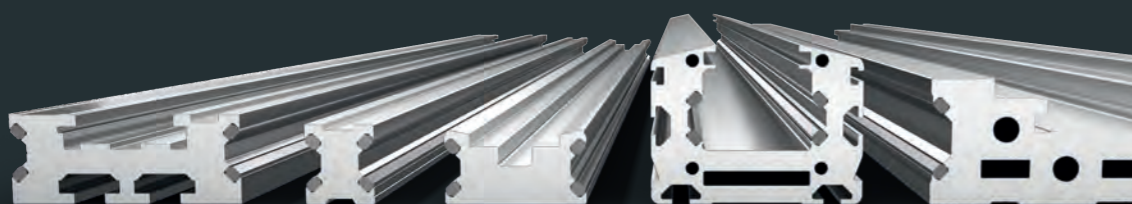

Profils spéciaux

Systemes Linéaires

Les systèmes linéaires Franke, composés d'un corps en aluminium, de pistes en acier et de rouleaux croisés. Reprise de charges dans toutes les directions. Vitesse max 10m/s, accélération 100m/s². Avec ou sans entraînement.

Regardez cette vidéo pour découvrir la particularité du principe Franke pour les systèmes linéaires.



Appareil de Radiographie dentaire



Préparation des Aliments



Pick & Place

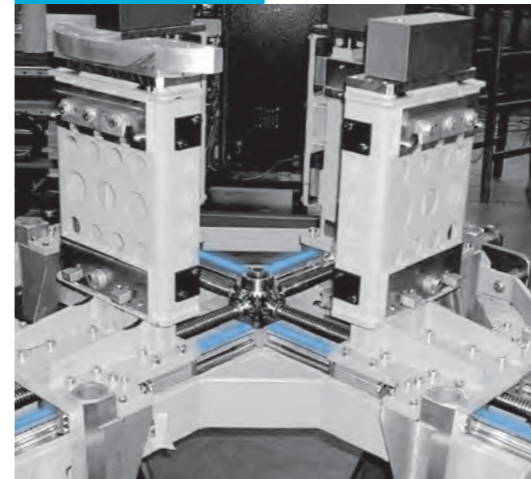

Rails Spéciaux



Linear Lightness

Franke Aluminum Linear Systems with and without drive are light and silent, highly dynamic and maintenance-free. With serial production, they are also available with individual rail profiles and cassette design.

Machine d'Emballage

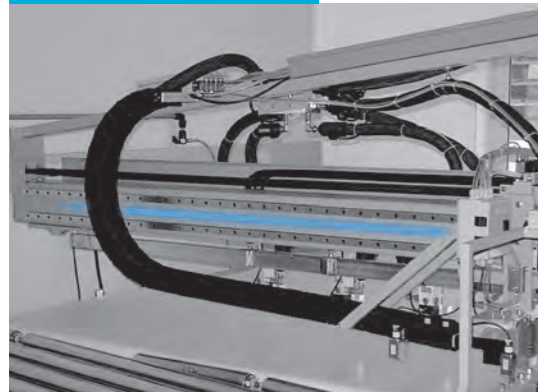

Machine d'Emballage

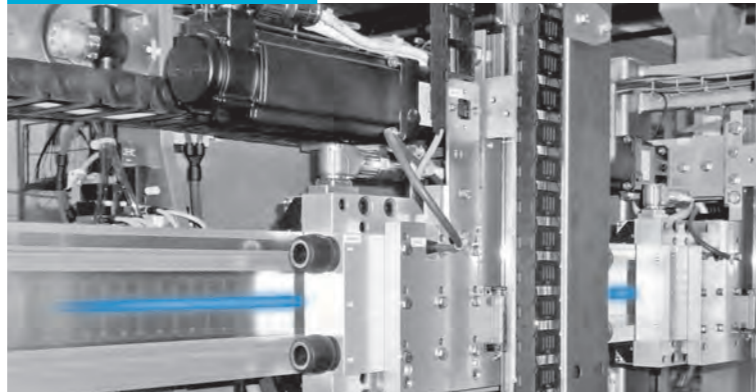

Cassette Spéciale

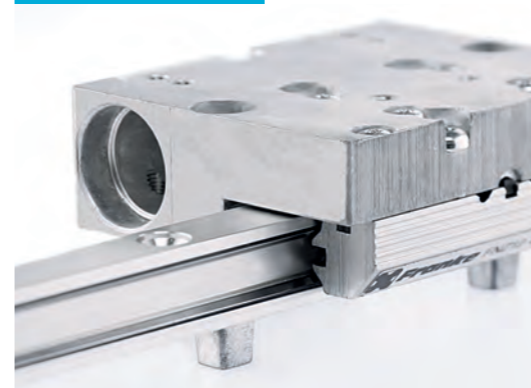

Curseur de caméra



Système de préparation des commandes en pharmacie

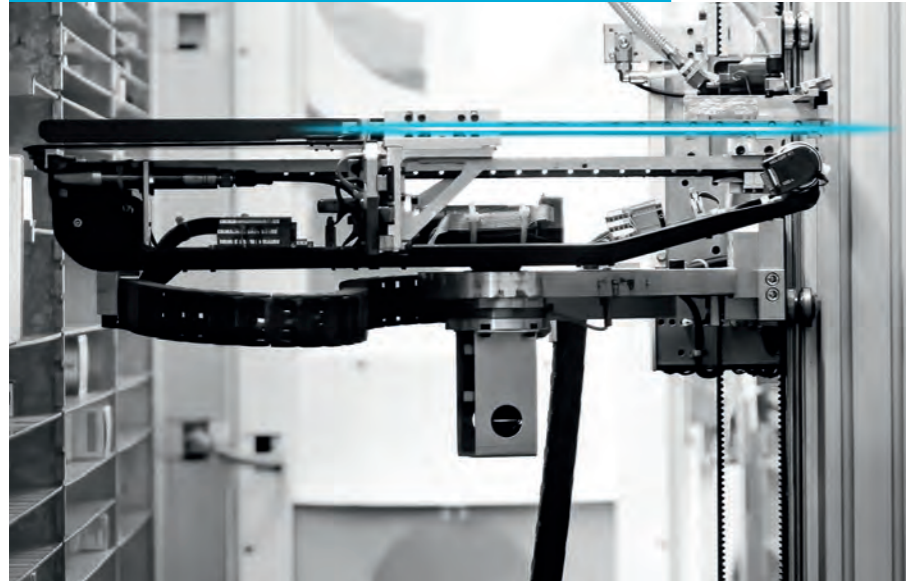

Découpe au Jet d'Eau

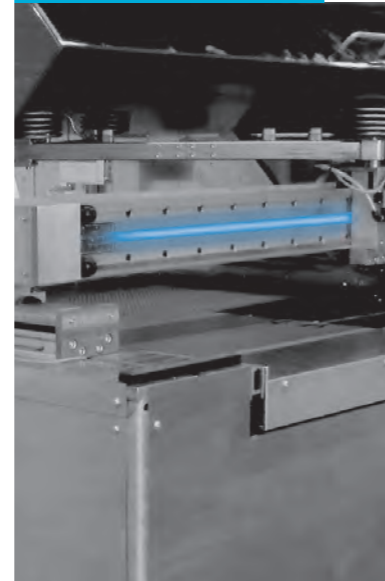

Emballages alimentaires

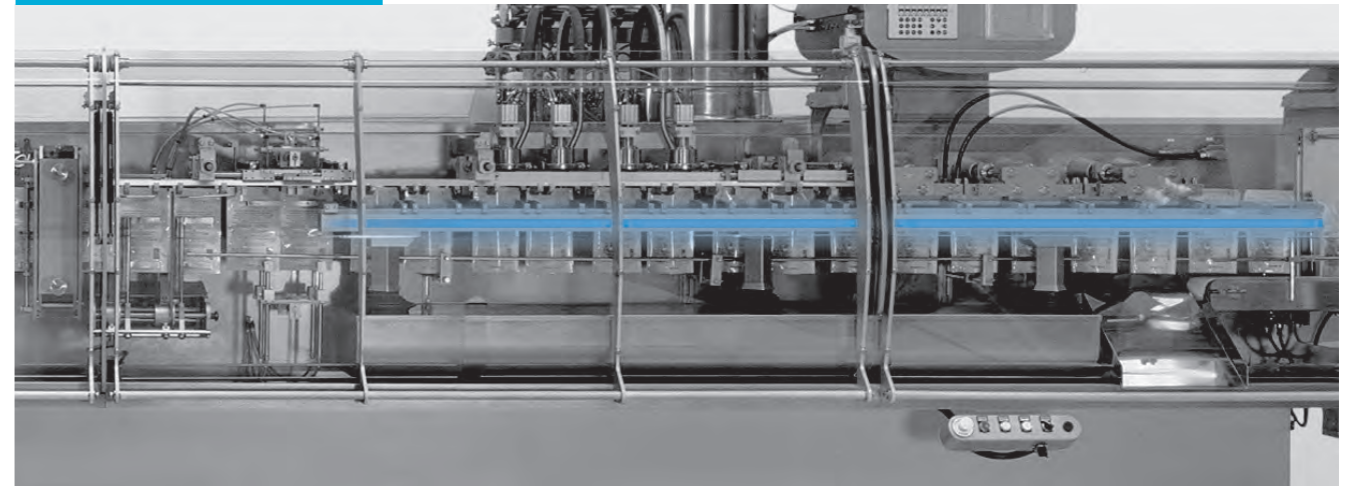

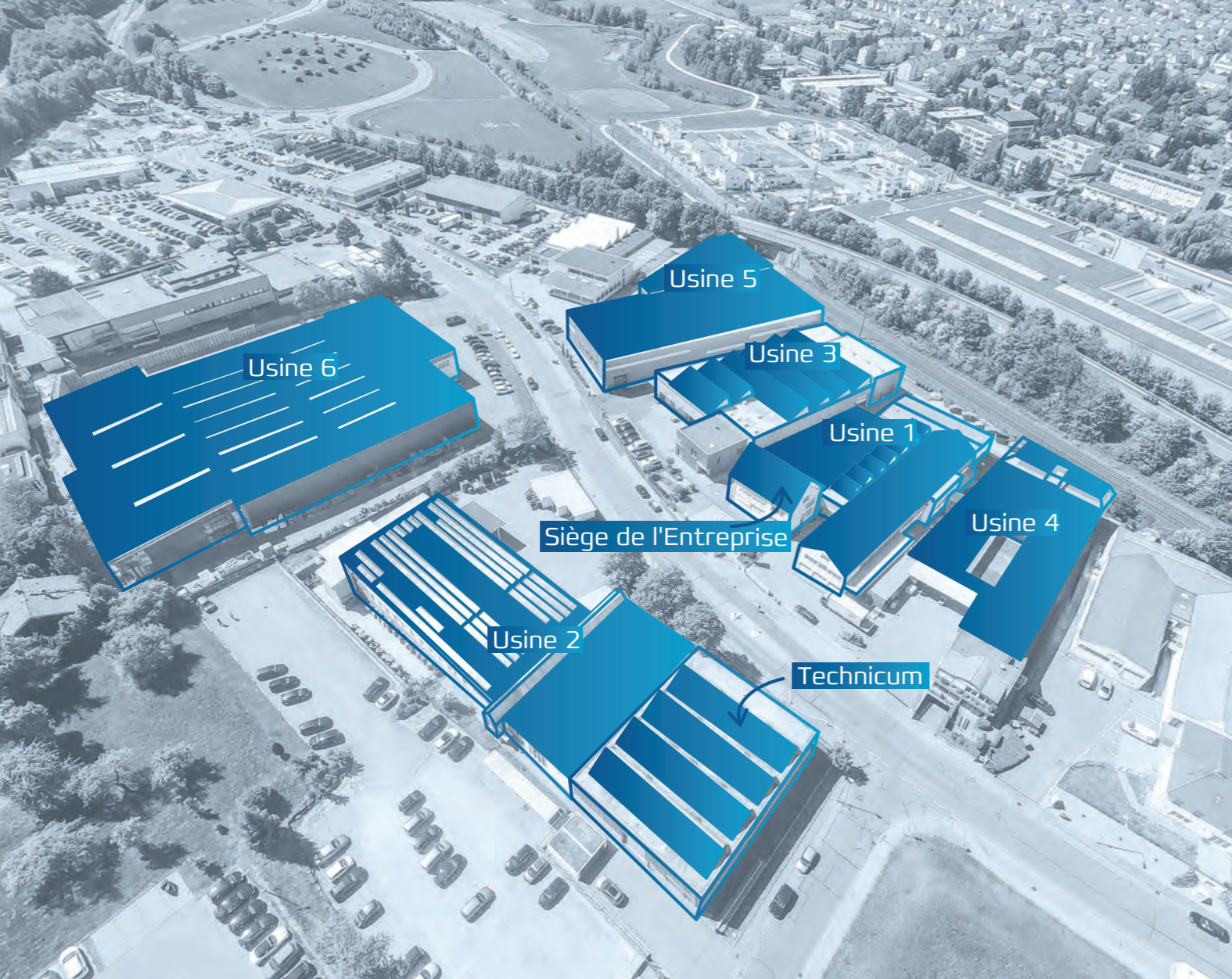





Franke à travers le Monde

Tous les produits Franke sont disponibles dans le monde entier. Nos bureaux et nos représentants dans différents pays sont chargés de conseiller et orienter nos clients à travers nos différents produits et services. Nos partenaires en Amérique du Nord et en Asie permettent de produire localement pour ces marchés et de répondre rapidement et à meilleur coût.



-  Siège de l'Entreprise
-  Agence commerciale
-  Représentation
-  Coopérative de Production

- Usine 1**
1956
l'administration, le traitement du courrier, entrepôt
- Usine 2**
1977
usinage Roulements spéciaux
- Usine 3**
1990
production de systèmes linéaires
- Usine 4**
2004
roulements spéciaux de la matrice, gestion de la qualité, Informatique, logistique
- Usine 5**
2017
production CT entrepôt (jusqu'en 2024)
- Usine 6**
2024
production CT entrepôt (à partir de 2024)
restaurant d'entreprise
- Technicum**
2010
prototypes, formation, académie
- Siège de l'Entreprise**
1956
former Franke family home, business management

The new plant 6 from 2025:





Planification, Production, Processus

Nos caractéristiques de qualité - précision, longévité et fiabilité - sont basées sur une planification précise, ainsi que sur des processus harmonisés et rapides. Nous produisons sur des centres d'usinage performants et sur des machines spéciales spécifiques à Franke. Des tests complexes et des mesures de précision garantissent une qualité optimale.

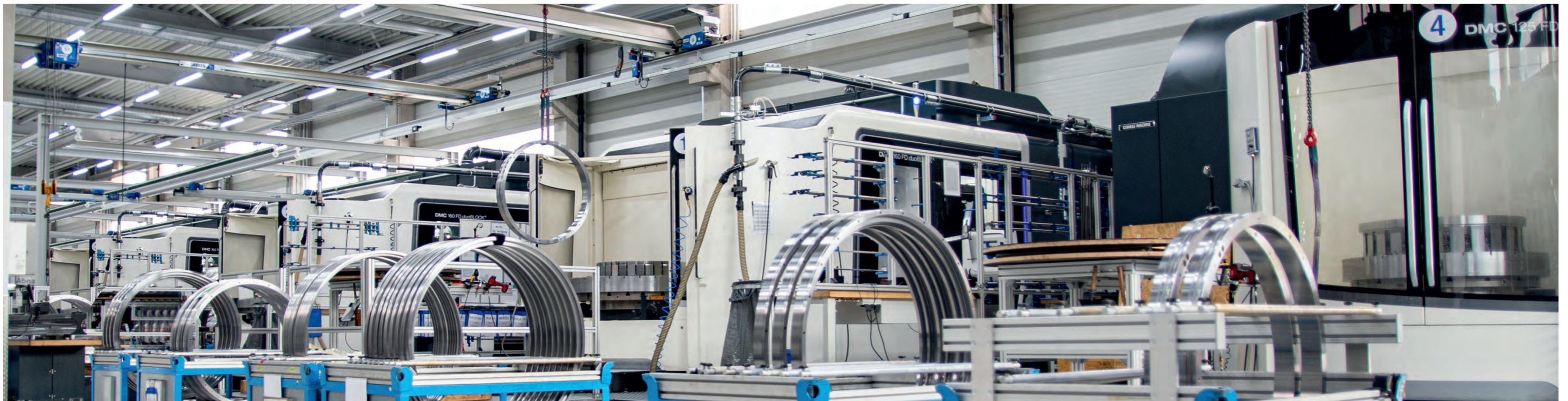



Découvrez les nombreuses industries dans lesquelles les roulements à billes et les systèmes de guidage linéaire Franke sont utilisés.



Découvrez les succès remportés par nos clients grâce aux produits Franke et regardez les vidéos de témoignages de clients !



Votre nouveau portail client MyFranke est accessible rapidement et 24 heures sur 24, 7 jours sur 7. Inscrivez-vous dès maintenant et économisez 5 % sur votre première commande en ligne.



Franke GmbH
Obere Bahnstraße 64
73431 Aalen, Germany
Tel. +49 7361 920-0
Fax +49 7361 920-120
info@franke-gmbh.de

<https://www.franke-gmbh.fr>

